

Spindle with SERVO Motor · サーボモータ直結スピンドルユニット

SSVM Series

With SERVO MOTOR

SERVO motor

三菱電気
HG-KR13/43

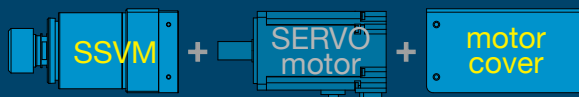

Line up

回転速度 (Max.)	最大トルク	連続トルク	組合せモータ	型式
6,000 min ⁻¹	1.1 N·m	0.32 N·m	HG-KR13	SSVM40
	4.5 N·m	1.3 N·m	HG-KR43	SSVM60

S50C にφ13mm のドリル加工が可能に。(SSVM60)



SSVM Series

Max.
6,000 min⁻¹

Feature

- 小型工作機械や専用機への搭載を念頭に、長さを抑えた設計。
- コンパクトなサイズでありながら、鉄(S50C)に大径ドリル加工が可能。(SSVM60: φ13 mm、SSVM40: φ6 mm)
- 駆動のためのアンプは、工作機械や専用機で良く使用されるサーボアンプのため、組み込みが容易。
単体でご使用になりたいお客様のために、アンプを制御する表示器付きシーケンサを組み込んだ制御盤をご用意できます。詳しくはお問い合わせください。
- スピンドル精度：2μm以内

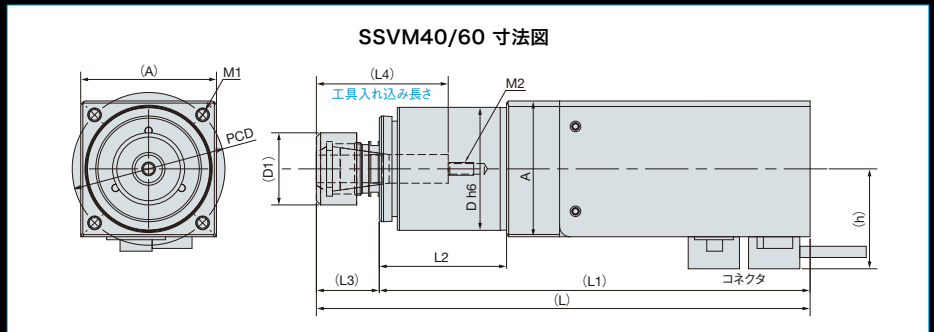
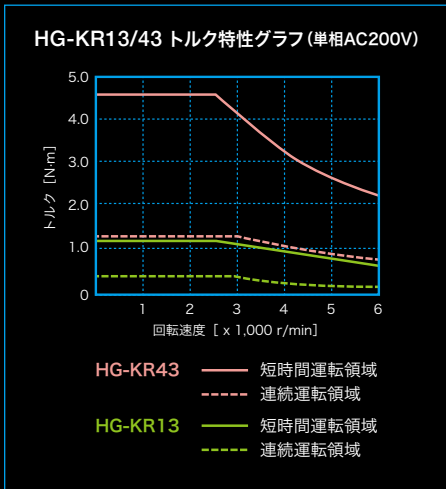
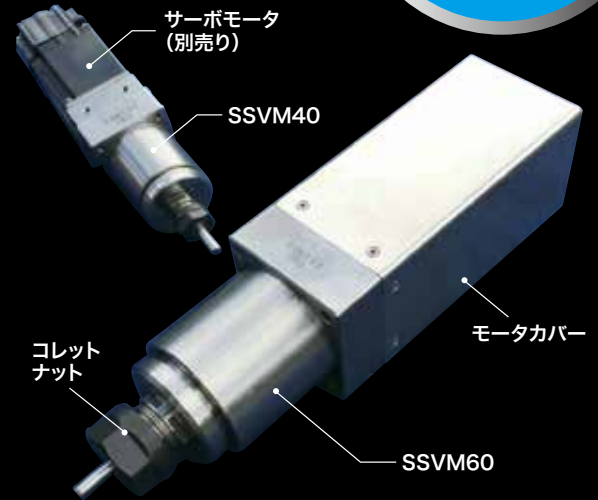

型式	L	L1	L2	L3	L4	PCD	M1	M2	D	D1	A	h
SSVM40	179.9	159.1	38	20.8	53.3	48	M4	M3	φ 38 h6	φ 19	46	37.1
SSVM60	232.8	203.1	60	29.7	62.2	72	M6	M6	φ 58 h6	φ 34	64	47.1

型式	組み合わせモータ (別売り)	許容回転速度	コレット規格	保持工具径 (φ mm)	トルク		重量 (モータ含む)	価格
					連続	最大		
SSVM40	三菱電機 HG-KR13	Max. 6,000 min ⁻¹	ER11	Max. φ 7	0.32 N·m	1.1 N·m	1.4 kg	¥238,000
SSVM60	三菱電機 HG-KR43		ER20	Max. φ 13	1.3 N·m	4.5 N·m	3.6 kg	¥298,000

付属品	・コレットナット ・コレットナットスパナ ・軸スパナ ・モータカバー
オプション	■コレット：ER20-□□□(φ1.0~φ13.0)：SSVM60, ER11-□□□(φ1.0~φ7.0)：SSVM40 ・価格はお問い合わせください。また、それぞれ高精度品も用意しております。

※仕様及び形状は予告なく変更する場合がありますのでご了承ください。
※本カタログに記載しております価格には消費税は含まれておりません。

TNC 株式会社 テクノナカニシ

〒322-0026 栃木県鹿沼市茂呂 2614-1
TEL : 0289(60)7755 FAX : 0289(60)7756
URL : <http://www.techno-nakanishi.co.jp>
E-mail : sales@techno-nakanishi.co.jp

ご用命は